



PT680-24P 云台

室外，中型，馈通

产品特性

- 工作电压 24 VAC
- 用于室外
- 可调的蜗轮传动驱动装置
- 变焦镜头，摄像机电源，防护罩电源及视频预先配线
- 有任选的预置位功能
- 最大负重 50 磅 (22.7 kg)



PT680-24P 是中型室外云台，最大负重为 50 磅 (22.7 kg)。电动变焦镜头，摄像机电源，防护罩电源和视频信号的馈通皆在工厂预先配线。所有的连接都在输入接头处进行，从而消除了现场配线的需求。该功能大幅度节省了安装时间，增强了系统的可靠性和可维护性。

PT680-24P 有高强度的蜗轮传动驱动装置，可最大限度的减少游移，防止风漂。可根据磨损的情况对此传动进行充分的调整。

它安装在铝制外部包钢的壳体中，以降低用于室外时所受的腐蚀影响。建议 **PT680-24P** 与我公司的 EH4700 系列全天候防护罩配合使用。

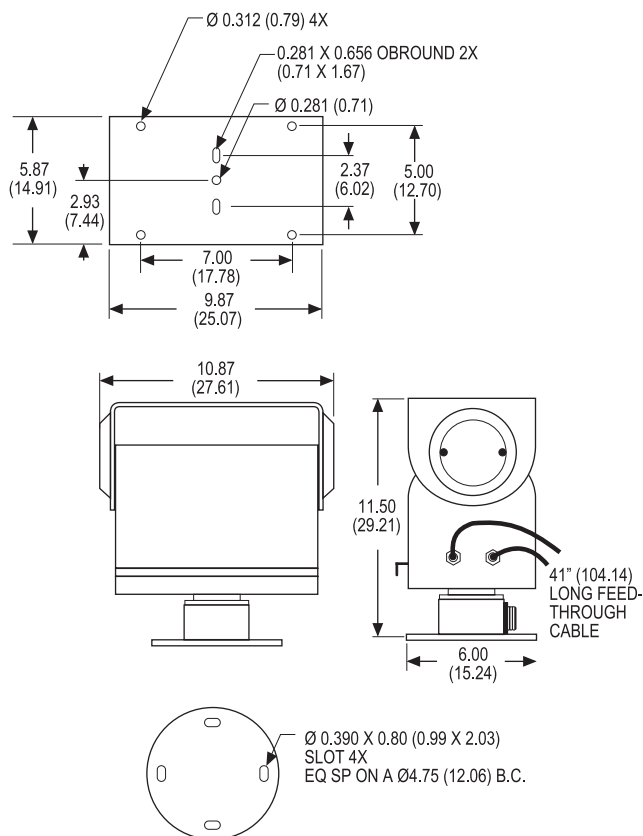

注：括号里的单位是厘米，其它为英寸。



技术规格

型号

PT680-24P 中型室外云台，工作电压 24 VAC，提供在工厂安装的铜辫电缆和接头

机械构造

水平	在水平面上以 0-355° 转动
速度	9°/秒 ±1°
扭矩	10 ft-lb, 额定电压
倾斜	在垂直面上以 ±90° 移动
速度	3°/秒 ±0.5°
最大负重	50 lb (22.7 kg), 从倾斜台表面到重心 5 英寸 (12.7 cm) 处
传动	可调的蜗轮传动驱动装置，可防止偏移并尽量减少游移
轴承	重型滚珠轴承
水平	Oilite 青铜衬套
倾斜	
工作周期	50% 工作周期；额定为 30 分钟

电气指标

输入电压	24 VAC, 50/60 Hz
电力要求	
水平	0.9A (21.6 VA)
倾斜	1A (24.0 VA)
接头	AMP CPC 型，提供配对
电机	二相感应型，瞬时反转
限位开关	每个 (云台) 5A
导线要求	13, 外加地线和同轴电缆

最大工作距离

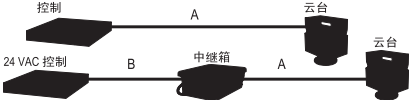

	电缆尺寸	最大距离	
		A	B
PT680-24P 5 芯	20 AWG (0.5 mm ²)	60 ft (18 m)	5,800 ft (1,767 m)
	18 AWG (1.0 mm ²)	95 ft (29 m)	8,250 ft (2,515 m)
	16 AWG (1.5 mm ²)	155 ft (47 m)	13,000 ft (3,962 m)
6* 芯	20 AWG (0.5 mm ²)	118 ft (35 m)	
	18 AWG (1.0 mm ²)	185 ft (56 m)	
	16 AWG (1.5 mm ²)	295 ft (90 m)	

* 使用两线通用电机

- 注:
1. 从控制器到云台的距离 (A) 与从中继箱到云台的距离相同。
 2. 使用低电压控制 (24 VAC) 及一个中继箱可延长最大工作距离。从控制器到中继箱的距离 (B) 在所有的用途中都一样。
 3. 计算距离长度时假设两个电机 (云台) 在运转及电缆中的电压降为 10%。

概述

构造	铝板；所有内部部件都是防腐的
涂层	灰色聚酯粉末喷层
环境	室外运转； -10° 至 120°F (-23° 至 49°C)
单位重量	21.26 lb (9.6 kg)
运输重量	26 lb (11.7 kg)

认证 / 等级评定

- UL 标准
- 符合 NEMA Type 3R 标准

可选附件

C6806	经过预先测试的 6 英尺 (1.8 m) 电缆，用于 PT680-24P 云台及 CX9024RX 接收器。不适用于反向型号
C6825	除电缆长度为 25 英尺 (7.6 m) 以外，其它与 C6806 相同

推荐使用的控制器

Coaxitron 或矩阵	详细信息请察看具体规格说明书。
MPT24DT	台式控制器，用于 24 VAC 云台。
MPTAZ24DT	台式云台及变焦镜头控制器，带有自动 / 随机巡视功能，用于 24 VAC 云台。
RB24	中继箱，用于 24 VAC 云台。可延长工作距离 (控制器到中继箱)。

推荐使用的防护罩

EH4700 系列	全天候防护罩
EH5700 系列	全天候防护罩

推荐使用的支架

PA2000	连接板 使用 WM2000 时需要。
PM2000, PM2010	天花板 / 基座支架； 最大负重 125 lb (56.7 kg)。
ST1	支杆；用于 WM2000/PM2000/PM2010。
WM2000	墙装支架；最大负重为 75 lb (34 kg)。 如使用 ST1 支杆， 最大负重可增加到 150 lb (68 kg)。 必须和 PA2000 连接器配合使用。



Pelco Worldwide Headquarters:
3500 Pelco Way, Clovis, California 93612-5699 USA
USA & Canada Tel: (800) 289-9100 • FAX (800) 289-9150
International Tel: (559) 292-1981 • FAX (559) 348-1120
www.pelco.com

Pelco 和 Pelco 商标系 Pelco 的注册商标。
规格说明如有更改，恕不另行通知。
©Copyright 2003, 版权所有，Pelco。