



# EH1000 防护罩

室内，吸顶式，用于单摄像机

## 产品特性

- 低矮大型“楔”形
- 防撬
- 设计用于大型摄像机
- 用于固定或(吊顶)天花板
- 使用合页门使摄像机的维护工作更加方便



EH1000 安装在假天花板中，并  
使用 E1003 安装盘

EH1000 是高隐蔽性天花板防护罩，用于大型摄像机。其自然的流线型设计可以与商业或者办公场所融为一体。

EH1000 设计用于固定的或吊顶天花板，并且铆接底盒为铝制的。

可选的旋转安装盘 (E1003) 用于吊顶天花板。E1003 转动方便，每次转动幅度为 10 度，有将护罩定位锁定功能。

EH1000 系列易于安装和维护。下半部分使用合页连接，以便于摄像机和镜头的调整。上半部分内部尺寸较大，允许对摄像机角度作进一步调整。防护罩装备了防撬锁，起到安全保护作用。电缆通过套管穿孔引入。

EH1000 和 E1003 表面为白色，外观自然流畅。

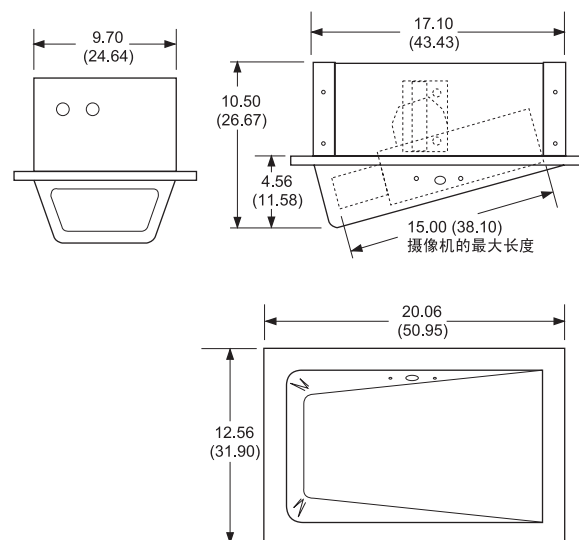

注：括号里的单位是厘米，其它为英寸。



# 技术规格

## 型号

EH1000

高隐蔽性天花板式防护罩

## 机械构造

摄像机安装

可调的支架，最大可承载达 10 lb (4.53 kg)

最大

摄像机和镜头尺寸

摄像机和镜头组合的可接受尺寸为 \*  
(包括 BNC 接头):  
4.50" H x 6.50" W x 15.00" L  
(11.43 x 16.51 x 38.10 cm)

吸顶式安装

上部分凸边缘可用于安装到固定的天花板或者 E1003 旋转安装盘用于假天花板。

电缆入口

锁定

通过底盒上部的套管；每端有 2 个钥匙锁定

\* 假设镜头长度调至最大。

## 概述

结构:

上部

5052H32 铝制

下部

真空 ABS 塑胶

视窗

Lucite® SAR (超耐磨) 丙烯酸

颜色

上部

阿洛丁 (Alodine)

下部

白色

环境

室内: 32° 至 120°F (0° 至 49°C)

单位重量

EH1000

5.16 lb (2.34 kg)

E1003

3.1 lb (1.41 kg)

运输重量

EH1000

8 lb (3.6 kg)

E1003

5 lb (2.25 kg)

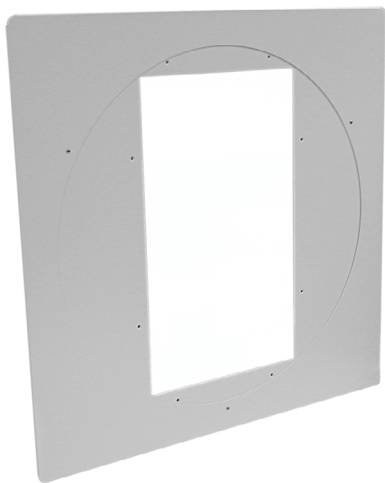

E1003 旋转安装板

## 认证 / 等级评定

- UL 标准
- 符合 NEMA Type 1 标准

## 可选附件

E1003

360° 旋转安装板，以每次 10° 的幅度旋转，具有固定护罩定位的“锁定”功能。可代替 2 ft x 2 ft (61 cm x 61 cm) 天花板片；使用“T”形横杆支撑可代替 2 ft x 4 ft (61 cm x 122 cm) 天花板片。铝制，带纹理的白色环氧树脂粉末涂层。带有 2 把钥匙的备用锁。

EH664004COMP

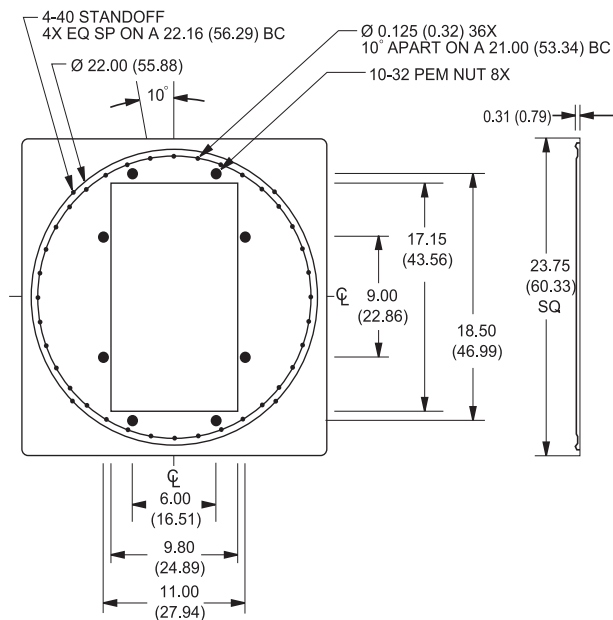

注：括号里的单位是厘米，其它为英寸。

E1003 尺寸图



Pelco 和 Pelco 商标系 Pelco 的注册商标。  
Lucite 系 DuPont 的注册商标。  
规格说明如有更改，恕不另行通知。  
©Copyright 2002, 版权所有, Pelco.